



IT MOTORIDUTTORE COASSIALE AD INGRANAGGI CON RIDUTTORE EPICICLOIDALE

MOTORE: asincrono monofase o trifase a 2 o 4 poli, in forma chiusa con ventilazione esterna. Protettore termico di sicurezza nel tipo monofase. Avvolgimento classe F. Protezione IP65 secondo norme CEI EN 60529.

RIDUTTORE: primo stadio con carcassa in alluminio pressofuso, secondo stadio in acciaio. Ingranaggi cementati e temperati con relativi alberi ruotanti su cuscinetti a rulli. Lubrificazione con olio speciale a lunga durata. Anelli di tenuta in gomma speciale per alte temperature. I rapporti di riduzione disponibili (i) sono 13, da 48,7 a 1770,9. Coppia nominale 90 Nm. Versione B3 o B5.

EN COAXIAL GEARED MOTOR WITH PLANETARY REDUCTION GEAR

MOTOR: asynchronous single or three phase with 2 or 4 poles, totally enclosed with external ventilation. Thermal safety cutout on single phase model. Class F winding. IP65 protection according to CEI EN 60529.

GEAR UNIT: first stage with die-cast aluminium casing, second stage in steel. Case-hardened and hardened gear pairs with shafts rotating on roller bearings. Lubrication with long life oil. Sealing rings made in special rubber for high temperatures. 13 gear ratios (i) available, from 48.7 to 1770.9. Rated torque 90 Nm. Version B3 or B5.

DE KOAXIALER GETRIEBEMOTOR MIT STIRNRADSATZ UND PLANETENGETRIEBE

MOTOR: Einphasen- oder Drehstrom- Asynchronmotor, zwei- oder vierpolig, in geschlossener Ausführung mit externer Belüftung. Thermoschutzschalter bei der einphasigen Ausführung. Isolationsklasse F. Schutzart IP65 gemäß CEI EN 60529.

UNTERSETZUNGSGETRIEBE: Erste Stufe mit Gehäuse aus Alu-Druckguss, zweite Stufe aus Stahl. Aufgekohlte und gehärtete Stirnräder mit in Rollenlagern gelagerten Wellen. Schmierung mit Spezialöl mit Langzeitwirkung. Dichtungsringe aus hitzebeständigem Gummi. Es gibt 13 Untersetzungsverhältnisse (i), von 48,7 bis 1770,9. Nenndrehmoment 90 Nm. Bauformen B3 oder B5.

FR MOTOREDUCTEUR COAXIAL A ENGRENAGES AVEC REDUCTEUR EPICYCLOIDAL

MOTEUR: asynchrone monophasé ou triphasé à 2 ou 4 pôles, fermé avec ventilation extérieure. Protecteur thermique de sécurité dans le modèle monophasé. Enroulement classe F. Protection IP 65, conformément aux normes CEI EN 60529.

REDUCTEUR: premier étage avec carcasse en aluminium moulé sous pression, deuxième étage en acier. Engrenages cimentés et trempés; arbres sur roulements à aiguilles. Lubrification par huile spéciale longue durée. Joints d'étanchéité en élastomère spécial pour hautes températures. 13 rapports de réduction disponibles (i) de 48,7 à 1770,9. Couple nominal 90 Nm. Version B3 ou B5.

ES MOTORREDUCTOR COAXIAL DE ENGRANAJES CON REDUCTOR EPICICLOIDAL

MOTOR: asincrono monofásico o trifásico de 2 ó 4 polos, en forma cerrada con ventilación externa. Protector térmico de seguridad en el tipo monofásico. Aislamiento clase F. Protección IP 65 según normas CEI EN 60529.

REDUCTOR: Primera etapa con carcasa de aluminio inyectado a presión, segunda etapa de acero. Engranajes templados y endurecidos con correspondientes ejes que giran sobre cojinetes de rodillos. Lubricación con aceite especial de larga duración. Retenes para le estanqueidad de goma especial para altas temperaturas. Las relaciones de reducción disponibles (i) son 13, de 48,7 a 1770,9. Par nominal 90 Nm. Versión B3 ó B5.

IT N.B. Per una corretta scelta del motoriduttore si consiglia di attenersi alle tabelle riportate a pagina 136-137. Per i giri motore a carico riferirsi alla serie AM pag. 16. A richiesta è possibile fornire il motore con freno elettromagnetico alimentato a 230 Vac, contraddistinto con lettera KA (PAEKA), o a 24Vdc, contraddistinto con lettera KB (PAEKB), vedi caratteristiche a pag. 138.

EN N.B. For the correct choice of the gearmotor, please refer to the tables on page 136-137. Refer to AM series page 16 for motor revs under load. On request, motor may be supplied with electromagnetic brake at 230 Vac, marked with letter KA (PAEKA), or at 24 Vdc, marked with letter KB (PAEKB), see specifications on page 138.

DE ANMERKUNG. Für die richtige Wahl des Getriebemotors wird empfohlen, die Tabellen auf Seite 136-137 zu beachten. Für die Motordrehzahl unter Belastung vgl. Serie AM auf Seite 16. Auf Wunsch ist der Motor mit elektromagnetischer Scheibenbremse, 230 Vac, gekennzeichnet mit dem Buchstaben KA (PAEKA), oder 24 Vdc, gekennzeichnet mit dem Buchstaben KB (PAEKB), erhältlich, Beschreibung s. Seite 138.

FR N.B. Pour un choix correct du motoréducteur il est conseillé de consulter les tableaux techniques, page 136-137. Pour le nombre de tours moteur en charge consulter la série AM, page 16. Sur demande, le moteur peut être livré équipé de frein électromagnétique, alimenté en 230 Vac, avec la désignation KA (PAEKA), ou en 24 Vdc, avec la désignation KB (PAEKB), voir caractéristiques, page 138.

ES N.B. Para una selección correcta del motorreductor se aconseja ajustarse a las tablas presentadas en la página 136-137. Para las revoluciones motor bajo carga hágase referencia a la serie AM pag. 16. A petición es posible proporcionar el motor con freno electromagnético alimentado con 230 Vca, que se distingue por la letra KA (PAEKA) ó 24Vdc, que se distingue por las letras KB (PAEKB), ver características en la pag. 138.



Tipo Type Typ Type Tipo	Rapporto Ratio Übersetzungs- verhältnis Rapport Relación	Potenza resa Delivered power Abgegebene Leistung Puissance développée Potencia entregada	Giri entrata a vuoto Input r.p.m. no-load Eingangsdrehzahl unbelastet Tours en entrée à vide Revoluciones entrada sin carga	Giri uscita a vuoto Output r.p.m. no-load Ausgangsdrehzahl unbelastet Tours à la sortie à vide Revoluciones salida sin carga	Coppia nominale Rated torque Nenn Drehmoment Couple nominal Par nominal	Tensione Voltage Spannung Voltage Tensión	Corrente Current Strom Courant Intensidad	Condensatore Capacitor Kondensator Condensateur Condensador
	i	W	rpm	rpm	Nm	Vac - 50 Hz	A	µF
PAE 180M2	48,7	82	2800	57	9	230	0,68	5
PAE 240M3	48,7	140	2800	57	18,5	230	1,03	8
PAE 130M2	48,7	34	1400	28,5	8,1	230	0,45	3,15
PAE 165M3	48,7	44	1400	28,5	13	230	0,53	4
PAE 260M2T	48,7	80	2800	57	9	230Δ 400Υ	0,50 0,29Υ	-
PAE 440M3T	48,7	180	2800	57	25,2	230Δ 400Υ	0,90 0,52Υ	-
PAE 140M2T	48,7	38	1400	28,5	10,8	230Δ 400Υ	0,33 0,19Υ	-
PAE 230M3T	48,7	63	1400	28,5	19,8	230Δ 400Υ	0,58 0,34Υ	-
PAE 180M2	67	82	2800	41,5	12,6	230	0,68	5
PAE 240M3	67	140	2800	41,5	25,2	230	1,03	8
PAE 130M2	67	34	1400	20,7	10,8	230	0,45	3,15
PAE 165M3	67	44	1400	20,7	18	230	0,53	4
PAE 260M2T	67	80	2800	41,5	12,6	230Δ 400Υ	0,50Δ 0,29Υ	-
PAE 440M3T	67	180	2800	41,5	34,7	230Δ 400Υ	0,90Δ 0,52Υ	-
PAE 140M2T	67	38	1400	20,7	15,3	230Δ 400Υ	0,33Δ 0,19Υ	-
PAE 230M3T	67	63	1400	20,7	27,5	230Δ 400Υ	0,58Δ 0,34Υ	-
PAE 180M2	83,6	82	2800	33	15,8	230	0,68	5
PAE 240M3	83,6	140	2800	33	31,5	230	1,03	8
PAE 130M2	83,6	34	1400	16,5	14	230	0,45	3,15
PAE 165M3	83,6	44	1400	16,5	22,1	230	0,53	4
PAE 260M2T	83,6	80	2800	33	15,8	230Δ 400Υ	0,50Δ 0,29Υ	-
PAE 440M3T	83,6	180	2800	33	43,7	230Δ 400Υ	0,90Δ 0,52Υ	-
PAE 140M2T	83,6	38	1400	16,5	18	230Δ 400Υ	0,33Δ 0,19Υ	-
PAE 230M3T	83,6	63	1400	16,5	33,8	230Δ 400Υ	0,58Δ 0,34Υ	-
PAE180M2	119,7	82	2800	23	22,5	230	0,68	5
PAE 240M3	119,7	140	2800	23	45,1	230	1,03	8
PAE130M2	119,7	34	1400	11,5	20,3	230	0,45	3,15
PAE165M3	119,7	44	1400	11,5	31,5	230	0,53	4
PAE 260M2T	119,7	80	2800	23	22,5	230Δ 400Υ	0,50Δ 0,29Υ	-
PAE 440M3T	119,7	180	2800	23	62,2	230Δ 400Υ	0,90Δ 0,52Υ	-
PAE140M2T	119,7	38	1400	11,5	26,1	230Δ 400Υ	0,33Δ 0,19Υ	-
PAE 230M3T	119,7	63	1400	11,5	48,7	230Δ 400Υ	0,58Δ 0,34Υ	-
PAE180M2	164,6	82	2800	17	31,1	230	0,68	5
PAE 240M3	164,6	140	2800	17	62,2	230	1,03	8
PAE130M2	164,6	34	1400	8,5	27,9	230	0,45	3,15
PAE165M3	164,6	44	1400	8,5	43,7	230	0,53	4
PAE 260M2T	164,6	80	2800	17	31,1	230Δ 400Υ	0,50Δ 0,29Υ	-
PAE 440M3T	164,6	180	2800	17	85,7	230Δ 400Υ	0,90Δ 0,52Υ	-
PAE140M2T	164,6	38	1400	8,5	36,1	230Δ 400Υ	0,33Δ 0,19Υ	-
PAE 230M3T	164,6	63	1400	8,5	67,2	230Δ 400Υ	0,58Δ 0,34Υ	-



Tipo Type Typ Type Tipo	Rapporto Ratio Übersetzungs- verhältnis Rapport Relación	Potenza resa Delivered power Abgegebene Leistung Puissance développée Potencia entregada	Giri entrata a vuoto Input r.p.m. no-load Eingangsdrehzahl unbelastet Tours en entrée à vide Revoluciones entrada sin carga	Giri uscita a vuoto Output r.p.m. no-load Ausgangsdrehzahl unbelastet Tours à la sortie à vide Revoluciones salida sin carga	Coppia nominale Rated torque Nenn Drehmoment Couple nominal Par nominal	Tensione Voltage Spannung Voltage Tensión	Corrente Current Strom Courant Intensidad	Condensatore Capacitor Kondensator Condensateur Condensador
	i	W	rpm	rpm	Nm	Vac - 50 Hz	A	µF
PAE180M2	205,2	82	2800	13,6	38,8	230	0,68	5
PAE 240M3	205,2	140	2800	13,6	78	230	1,03	8
PAE130M2	205,2	34	1400	6,8	34,7	230	0,45	3,15
PAE165M3	205,2	44	1400	6,8	54,6	230	0,53	4
PAE 260M2T	205,2	80	2800	13,6	38,8	230Δ 400Υ	0,50Δ 0,29Υ	-
PAE 440M3T	205,2	180	2800	13,6	*90	230Δ 400Υ	0,90Δ 0,52Υ	-
PAE140M2T	205,2	38	1400	6,8	44,6	230Δ 400Υ	0,33Δ 0,19Υ	-
PAE 230M3T	205,2	63	1400	6,8	83,9	230Δ 400Υ	0,58Δ 0,34Υ	-
PAE180M2	293,9	82	2800	9,5	55,5	230	0,68	5
PAE 240M3	293,9	140	2800	9,5	*90	230	1,03	8
PAE130M2	293,9	34	1400	4,7	50	230	0,45	3,15
PAE165M3	293,9	44	1400	4,7	78	230	0,53	4
PAE 260M2T	293,9	80	2800	9,5	55,5	230Δ 400Υ	0,50Δ 0,29Υ	-
PAE 440M3T	293,9	180	2800	9,5	*90	230Δ 400Υ	0,90Δ 0,52Υ	-
PAE 140M2T	293,9	38	1400	4,7	64	230Δ 400Υ	0,33Δ 0,19Υ	-
PAE 230M3T	293,9	63	1400	4,7	*90	230Δ 400Υ	0,58Δ 0,34Υ	-
PAE180M2	404,1	82	2800	6,9	76,2	230	0,68	5
PAE 240M3	404,1	140	2800	6,9	*90	230	1,03	8
PAE130M2	404,1	34	1400	3,4	69	230	0,45	3,15
PAE165M3	404,1	44	1400	3,4	*90	230	0,53	4
PAE 260M2T	404,1	80	2800	6,9	76,2	230Δ 400Υ	0,50Δ 0,29Υ	-
PAE 440M3T	404,1	180	2800	6,9	*90	230Δ 400Υ	0,90Δ 0,52Υ	-
PAE140M2T	404,1	38	1400	3,4	88,4	230Δ 400Υ	0,33Δ 0,19Υ	-
PAE 230M3T	404,1	63	1400	3,4	*90	230Δ 400Υ	0,58Δ 0,34Υ	-
PAE180M2	503,8	82	2800	5,5	*90	230	0,68	5
PAE130M2	503,8	34	1400	2,7	86,1	230	0,45	3,15
PAE165M3	503,8	44	1400	2,7	*90	230	0,53	4
PAE 260M2T	503,8	80	2800	5,5	*90	230Δ 400Υ	0,50Δ 0,29Υ	-
PAE140M2T	503,8	38	1400	2,7	*90	230Δ 400Υ	0,33Δ 0,19Υ	-
PAE180M2	721,4	82	2800	3,8	*90	230	0,68	5
PAE130M2	721,4	34	1400	1,9	*90	230	0,45	3,15
PAE 260M2T	721,4	80	2800	3,8	*90	230Δ 400Υ	0,50Δ 0,29Υ	-
PAE140M2T	721,4	38	1400	1,9	*90	230Δ 400Υ	0,33Δ 0,19Υ	-
PAE180M2	992	82	2800	2,8	*90	230	0,68	5
PAE130M2	992	34	1400	1,4	*90	230	0,45	3,15
PAE 260M2T	992	80	2800	2,8	*90	230Δ 400Υ	0,50Δ 0,29Υ	-
PAE140M2T	992	38	1400	1,4	*90	230Δ 400Υ	0,33Δ 0,19Υ	-
PAE 180M2	1236,8	82	2800	2,2	*90	230	0,68	5
PAE130M2	1236,8	34	1400	1,1	*90	230	0,45	3,15
PAE 260M2T	1236,8	80	2800	2,2	*90	230Δ 400Υ	0,50Δ 0,29Υ	-
PAE140M2T	1236,8	38	1400	1,1	*90	230Δ 400Υ	0,33Δ 0,19Υ	-



Tipo Type Typ Type Tipo	Rapporto Ratio Übersetzungs- verhältnis Rapport Relación	Potenza resa Delivered power Abgegebene Leistung Puissance développée Potencia entregada	Giri entrata a vuoto Input r.p.m. no-load Eingangsdrehzahl unbelastet Tours en entrée à vide Revoluciones entrada sin carga	Giri uscita a vuoto Output r.p.m. no-load Ausgangsdrehzahl unbelastet Tours à la sortie à vide Revoluciones salida sin carga	Coppia nominale Rated torque Nenn Drehmoment Couple nominal Par nominal	Tensione Voltage Spannung Voltage Tensión	Corrente Current Strom Courant Intensidad	Condensatore Capacitor Kondensator Condensateur Condensador
	i	W	rpm	rpm	Nm	Vac - 50 Hz	A	µF
PAE180M2	1770,9	82	2800	1,5	*90	230	0,68	5
PAE130M2	1770,9	34	1400	0,7	*90	230	0,45	3,15
PAE 260M2T	1770,9	80	2800	1,5	*90	230Δ 400Υ	0,50Δ 0,29Υ	-
PAE140M2T	1770,9	38	1400	0,7	*90	230Δ 400Υ	0,33Δ 0,19Υ	-

(IT) (*) - I valori relativi alla coppia contrassegnati con l'asterisco non devono assolutamente essere superati, in quanto, con i rapporti elevati, la potenza motore è notevolmente superiore alla portata del riduttore.

(EN) (*) - Under no circumstances should the torque values marked with an asterisk be exceeded, as for the higher gear ratios the motor power is considerably higher than the capacity of the gear unit.

(DE) (*) - Die mit einem Stern bezeichneten Drehmomente dürfen keinesfalls überschritten werden, da bei hohen Übersetzungen die Motorleistung viel höher als die zulässige Belastung des Getriebes ist.

(FR) (*) - Les valeurs correspondants au couple, marqués par un astérisque, ne doivent absolument pas être dépassés car, en cas des rapports élevés, la puissance du moteur est considérablement supérieure à la capacité du réducteur.

(ES) (*) - Los valores referentes al par marcados con el asterisco, no se deben en absoluto superar, ya que, con las altas relaciones, la potencia del motor es notablemente mayor que la capacidad del reductor.

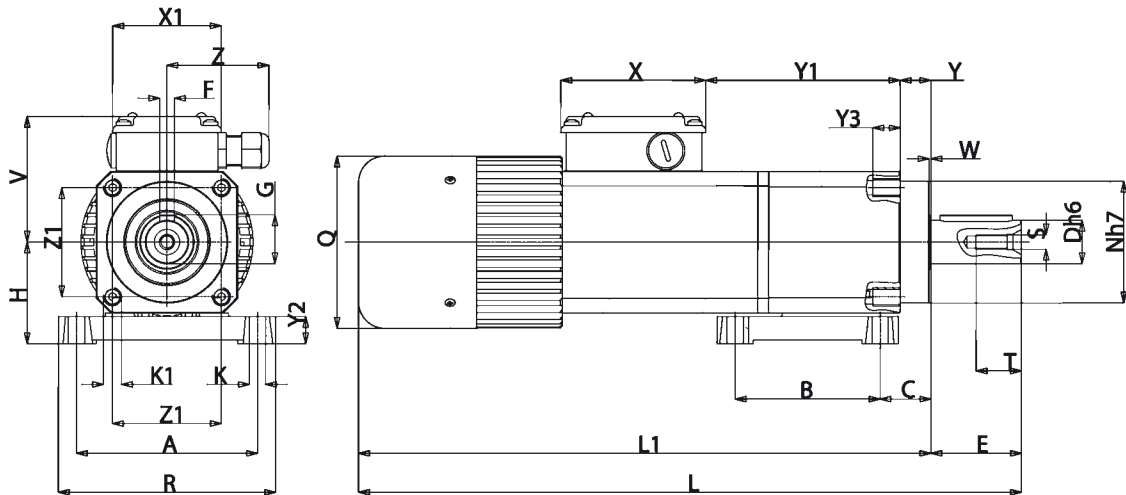

B3

Tipo Type Typ Type Tipo	A	B	C	D	E	F	G	H	K	K1	L	L1	N	Q	R	S	T	V	X	X1	Y	Y1	Y2	Y3	W	Z	Z1	Peso Weight Gewicht Poids Peso kg
PAE...M2	100	80	28	24	50	8	27	56	9	M10	367	317	67	95	120	M8	22	71	80	60	17	108	15	15	1	56	60	6,990
PAE...M3	100	80	28	24	50	8	27	56	9	M10	392	342	67	95	120	M8	22	71	80	60	17	108	15	15	1	56	60	7,750

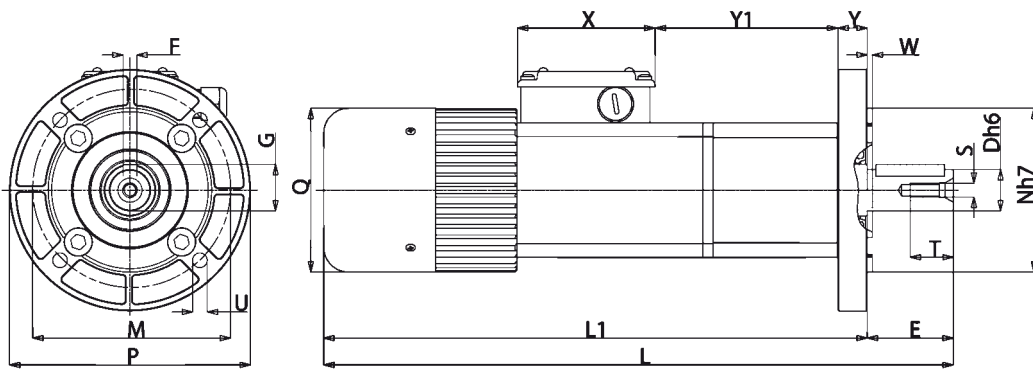

B5

Tipo Type Typ Type Tipo	D	E	F	G	L	L1	M	N	P	Q	S	T	U	X	Y	Y1	W	Peso Weight Gewicht Poids Peso kg
PAE...M2	24	50	8	27	367	317	115	95	140	95	M8	22	9	80	17	108	3	7,000
PAE...M3	24	50	8	27	392	342	115	95	140	95	M8	22	9	80	17	108	3	7,760

IT Nella versione autofrenante aggiungere alla sigla del tipo la lettera KA o KB. Le quote L, L1, aumentano di 25 mm.

EN For the self-braking version, add the letter KA or KB to the type designation. Dimensions L, L1, increase by 25 mm.

DE In der Ausführung als Bremsmotor ist der Typen-Kurzbezeichnung der Buchstabe KA oder KB beizufügen. Die Masse L, L1, werden um 25 mm erhöht.

FR Pour la version avec frein ajouter au sigle du type les lettres KA ou KB. Les dimensions L, L1 augmentent de 25 mm.

ES En la versión freno, añadir las letras KA ó KB a la sigla del tipo. Las cotas L, L1 aumentan de 25 mm.